

La Battante Morzinoise



Bulletin d'information n° 4 MAI 2017

Préambule

Le bulletin n°3 date de l'automne 2016...

C'est l'occasion d'expliquer comment fonctionne la communication au sein de l'association pour la renforcer à plusieurs niveaux, et de vous informer des nouveautés qui devraient voir le jour en 2017.

Pour ce qui concerne les personnes responsables d'un pôle du projet, nous communiquons par email, avec quelques réunions sur le site ou au local de la Maison Forestière. Ceci reste en circuit fermé avec une seule assemblée générale annuelle.

Nous avons donc créé ce bulletin interne à destination des adhérents, des bénévoles et des personnes morales et physiques qui soutiennent ce projet. Nous allons tenter d'accélérer la sortie de ces bulletins qui resteront courts, avec un thème principal de façon à ne pas charger le lecteur.

Le n° 4 est consacré au remontage de la mécanique, le n° 5 sera sur le thème du canal pour amener l'eau (fin mai), le n° 6 sur les finances en vue de l'assemblée générale prévue en juin et le n° 7 (été 2017) sera dédié au projet muséographique.

Il y a déjà la **page facebook** plus ou moins actualisée qui sera complétée par un mini site internet et permettra à ceux qui le souhaitent de retrouver tous les comptes rendus de réunion depuis le début du projet en 2010 et les photos qui illustrent l'histoire du projet depuis 2013.

Avec l'ensemble de ce dispositif nous espérons vous apporter plus d'informations et élargir encore plus le cercle des personnes qui s'impliquent dans ce projet collectif.



Nouvelles brèves :

L'association a déposé un dossier de candidature pour participer au concours:

L'idée est de faire connaître notre projet à l'extérieur et de renforcer notre notoriété pour l'appel aux dons auprès des entités publiques (département, région etc.) et privées (fondations, mécènes...) et des entreprises de toutes tailles.



Fédération régionale des acteurs du patrimoine d'Auvergne-Rhône-Alpes

Nous avons reçu un chèque de 800€ du Crédit Agricole des Savoie et nous rédigeons un dossier pour la Fondation du Crédit Agricole.

Le dossier a été présenté devant le Conseil Municipal des enfants le lundi 3 avril dernier.



Le remontage de la mécanique

Il faut rappeler que le projet consiste à remonter la scierie qui était installée aux Udresants et qui avait fait l'objet, en mai 1914, d'une transformation pour passer de la roue à eau, à l'entraînement par une turbine hydraulique qui alimentait en même temps une unité de production électrique pour l'éclairage de la scierie et des maisons du quartier. Ceci avait fait disparaître l'ensemble des pièces mécaniques allant de la roue à eau jusqu'à la bielle qui entraînait la lame de scie.

Evidemment aucun plan n'avait été conservé pour décrire l'installation et seuls les relevés effectués par Martial Berger nous ont guidés pour rechercher les pièces manquantes afin de pouvoir réinstaller la scierie telle qu'elle était en 1914.

L'Association la Battante Morzinoise a été créée à l'initiative de l'Association Histoire et Patrimoine pour la réalisation du projet de reconstruction de la scierie.

Ce bulletin s'adresse aux adhérents, aux sponsors et à toutes les personnes intéressées par ce projet.



De nombreuses visites étalées sur 2 à 3 ans ont permis enfin en aout 2016 de trouver l'ensemble des roues et axes nécessaires à ce remontage.

C'est sur la Commune de LATHUILLE, sur les bords du lac d'Anecy que nous avons trouvé notre bonheur. Avec la Famille Megevant que nous a fait connaître Claude Gradel de MAGLAND, nous avons négocié dans de très bonnes conditions le démontage et le transfert vers Morzine de l'ensemble des pièces manquantes. Ceci avec l'aide précieuse de Noël Marullaz de la Forge et des services techniques de la commune toujours là pour nous aider.

Avant cette opération, l'ensemble du chariot, des rails, du système de rappel, des coulisseaux portant la lame et la bielle avait été réinstallé.

Depuis il a fallu la patience et l'obstination de René Couttet pour fabriquer les éléments en bois, pour relier l'axe provenant de la roue en bois extérieure avec la roue en fonte d'un diamètre de 2 m, et les dents en bois qui avaient été retirées sur le site de LATHUILLE.

Dans les prochains jours, une fois la cote altimétrique définitive déterminée pour garantir l'arrivée de l'eau depuis l'ancienne usine électrique et la sortie vers la Dranse, l'axe principal allant de la roue extérieure vers l'intérieur, pour entraîner les 5 roues métalliques ou en bois de différents diamètres, va être posé avec l'aide du camion grue de la commune.

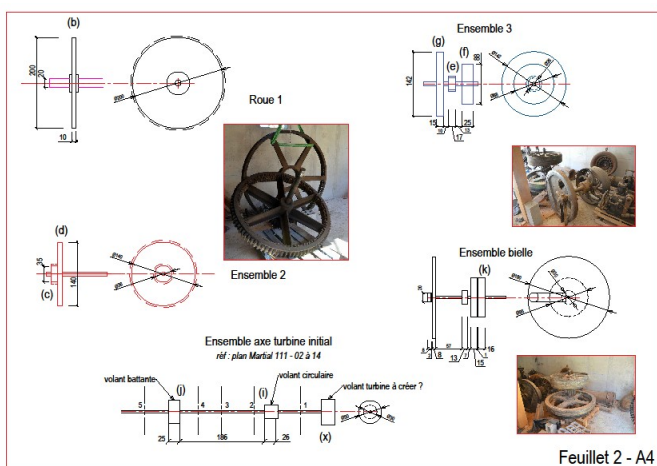

Feuillet 2 - A4

Une fois cet axe posé il sera tracé l'emplacement du support d'une hauteur de 2.2 m à construire en béton et dissimulé ensuite sous des pierres et du bois.

Après cela les 2 autres axes pourront être posés avec les roues complémentaires qui seront reliées d'une part à l'axe qui va entraîner la bielle pour la battante et d'autre part la scie circulaire pour le délignage des planches issues du sciage des billons par la battante.

Une fois l'ensemble de la mécanique remontée, il conviendra de poser la grande roue en bois extérieure qui est en fabrication au Lycée professionnel du CECAM de ST Jeoire.

Enfin pour que la battante fonctionne il faudra que le canal soit opérationnel afin que l'eau arrive dans la roue qui va entraîner la mécanique remontée. Ceci fera l'objet d'un prochain bulletin d'information

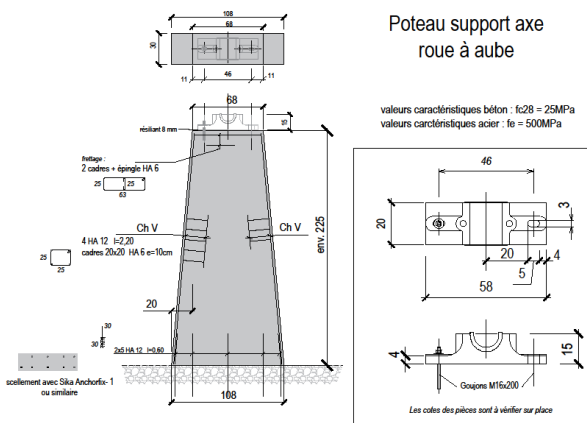

L'Association la Battante Morzinoise a été créée à l'initiative de l'Association Histoire et Patrimoine pour la réalisation du projet de reconstruction de la scierie. Ce bulletin s'adresse aux adhérents, aux sponsors et à toutes les personnes intéressées par ce projet.